

ARMIN GUERINO

FLUSS DER GEDANKEN



„MIRROR ... MIRROR“

FLUSS DER GEDANKEN

*Every life is many days, day after day. We walk
through ourselves, meeting robbers, ghosts, giants,
old men, young men, wives, widows, brothers-in-love,
but always meeting ourselves.*

James Joyce, Ulysses 1922

Ein in sich verschlungenes Labyrinth ohne Anfang und Ende erscheint in Form eines Spiegels. Seine abgewandte Seite ist unsichtbar, zeigt sich aber in seiner Spiegelung schwebend hinter der Wand in Gelb. In den Räumen dazwischen erscheint der Betrachter fragmentarisch, denkend, fragend ... und ist vor, im und hinter dem Objekt zugleich. Im Augenblick der Annäherung wird er Teil des Objekts.



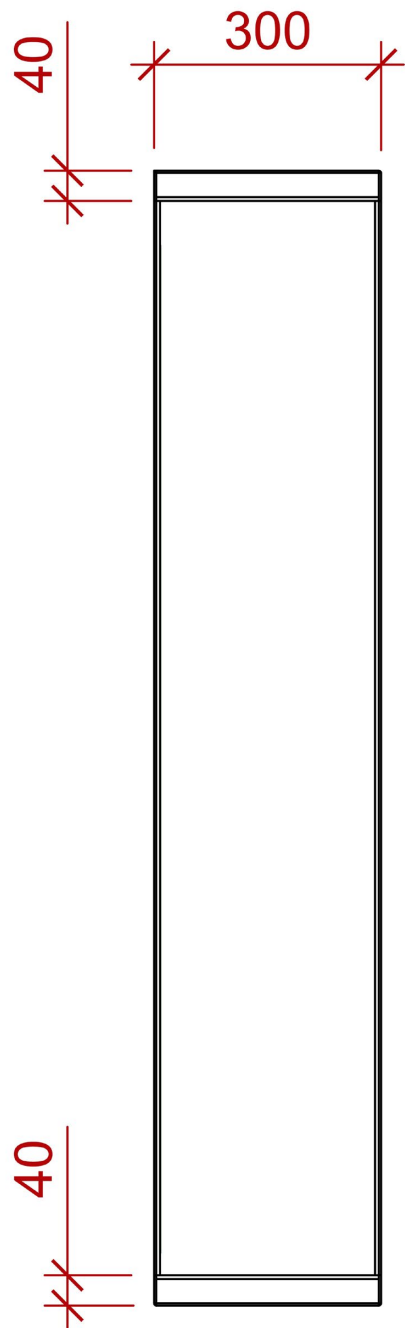

RECHTS

- Innenwände Plexiglas transluzent
- Umlaufende LED-Beleuchtung
- Edelstahlbox 1500 x 930 x 300 mm
- Spiegelrückwand
- Transparentes Glas mit frontseitig verspiegelter Zeichnung; rückseitig ist die Zeichnung gelb.

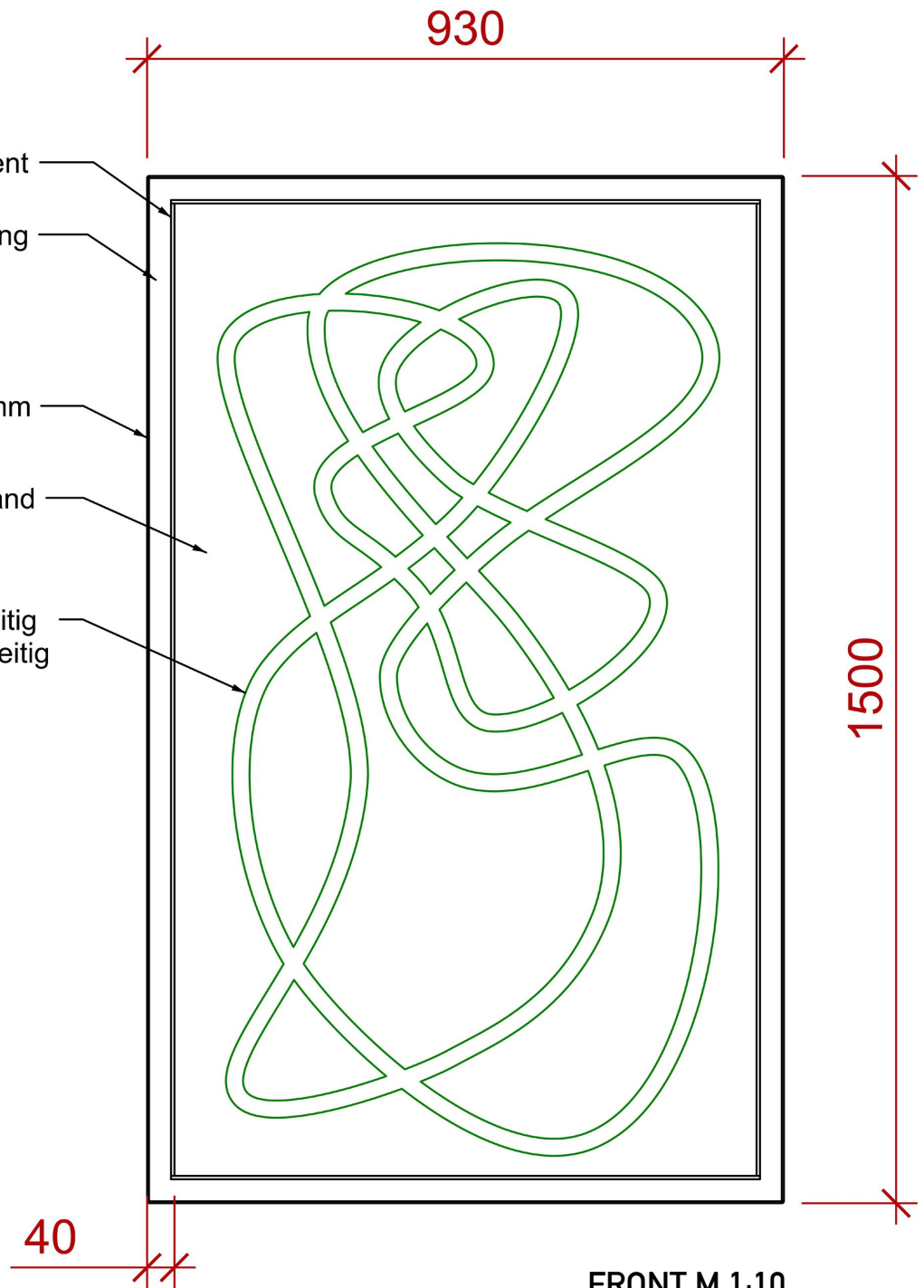

FRONT M 1:10

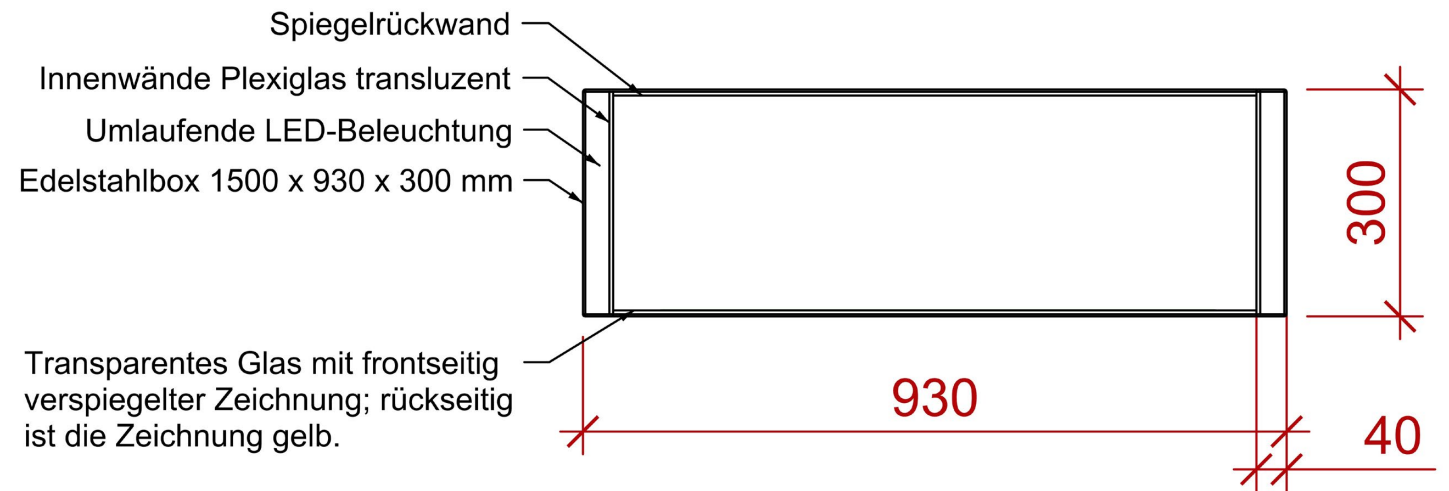

FLUSS DER GEDANKEN

Dimensionen und Materialien

Höhe, Breite, Tiefe: 1500, 930, 300 mm

Material: Edelstahl, Plexiglas, LED-Beleuchtung, Spiegelglas

Ein Kasten aus geschliffenem Edelstahl wird an seiner Rückseite mit einem Spiegel abgeschlossen. Die inneren Seitenflächen sind in transluzentem Plexiglas ausgeführt, dahinter befindet sich eine LED-Beleuchtung. An der Frontseite ist eine transparente Glasplatte, auf der ein nach vorne hin spiegelndes und rückseitig gelbes (RAL 1018) Labyrinth aufgebracht ist.

Armin Guerino
Hetzendorfer Straße 43-45/2/R2
A-1120 Wien
armin@guerino.at
www.guerino.at
+43 650 8021668